

# Mobiler Arbeitsplatz

Mit dem Büro immer vor Ort



# Mobiler Arbeitsplatz

*Ideal für Inventur, Aufgaben im Wareneingang und Versand oder an Montageplätzen*

- > Spart unnötige Laufwege
- > Höhenverstellbare Tischplatte
- > Optional mit mobiler Stromversorgung

Höhenverstellbar:

1.237 mm



1.087 mm



**MOBILER ARBEITSPLATZ**  
mit mobiler Stromversorgung (Zubehör)



Grundmodell



## Mit dem Büro immer vor Ort

**Mit dem Mobilen Arbeitsplatz von Wanzl haben Sie Ihre Geräte und Unterlagen immer direkt am Einsatzort** und sparen sich unnötige Laufwege zurück ins Büro oder den Einsatz von Papierlisten.

Eine Ausfräsung an der Vorderseite der Bodenplatte bietet mehr Beinfreiheit beim Schieben. Der Tisch lässt sich zudem dank der vier Lenkrollen leicht manövrieren. Zwei Feststeller sorgen für einen sicheren Stand.



### Höhenverstellbare Tischplatte

**Mehr Ergonomie am Arbeitsplatz, auch bei mehreren Nutzern!** Der Mobile Arbeitsplatz mit höhenverstellbarer Tischplatte kann flexibel an unterschiedliche Körpergrößen angepasst werden. Die Tischplatte mit einer Fläche von 65 cm x 62,5 cm lässt sich in der Höhe im 25-mm-Raster über einen Metallbügel verstellen.



### Kabelführung

**Für mehr Ordnung und Übersichtlichkeit:** Im hinteren Bereich der Tischplatte ist serienmäßig eine Kabelführung an die Unterseite geschraubt. Diese lässt über eine Aussparung in der Tischplatte störendes Kabelgewirr von angeschlossenen Geräten verschwinden.



# Mobile Stromversorgung auf Wunsch

## Die Systemplatten

**Erweitern Sie die Einsatzmöglichkeiten Ihres Mobilens Arbeitsplatzes** und statten Sie Ihren fahrbaren Tisch mit einem Lithium-Ionen-Akku aus! Dieser übernimmt die mobile Stromversorgung für Peripheriegeräte wie Drucker, Laptop, Scanner oder Monitor. Der Anschluss erfolgt über eine Steckdosenleiste, die an einen Wechselrichter angeschlossen ist.

Wir bieten die mobile Stromversorgung als Zubehörteil komplett montiert auf einer Mitteletage. Der Mobile Arbeitsplatz kann zum einen mit integrierter Systemplatte bestellt werden, zum anderen kann eine zweite Systemplatte auf der unteren Etage zusätzlich nachgerüstet werden, ohne dass eine Elektrofachkraft hinzugezogen werden muss. Ebenso ist ein Austausch der Systemplatte unkompliziert möglich.

### Die Systemplatte beinhaltet:

- Slide-in-Halterung für Akku
- Wechselrichter 400W oder 700W
- Steckdosenleiste

### Unterbrechungsfreie Stromversorgung

Je nach ausgewähltem Systemplatten-Modell ist ein Akkuwechsel jetzt auch ohne Stromunterbrechung möglich. Ein Herunterfahren der angeschlossenen Geräte ist nicht mehr notwendig und Mitarbeiter haben je nach angeschlossener Last bis zu mehrere Minuten Zeit, den Akku zu tauschen.

### Slide-in-Halterung für Akku

Der Akku wird bequem von vorn in die Halterung geschoben, bis er mit einem Klicken fest einrastet. Dies gewährleistet eine sichere Stromverbindung während der Fahrt. Erst über die Betätigung eines Druckknopfs am Akku lässt sich die Arretierung wieder lösen.



Der leistungsstarke Li-Ionen-Akku (Zubehör) liefert ausreichend Energie um mehrere Peripheriegeräte gleichzeitig zu betreiben.



Systemplatte mit Wechselrichter 700W und Steckdosenleiste – Ausführung mit unterbrechungsfreier Stromversorgung



Systemplatte mit Wechselrichter 400W und Steckdosenleiste



# Übersicht

## Grundmodell

**Ausstattung:** Grundgestell aus Vierkantrohrrahmen. Höhenverstellbare Tischplatte mit zwei ausgefrästen Grifföchern für ein komfortables Manövrieren. Serienmäßig ausgestattet mit zwei Mitteletagen. Tischplatte und Etagen aus MDF-Platten.

**Rollen:** 4 Wanzl-Lenkrollen, davon 2 mit Feststeller. Lauffläche Gummi.

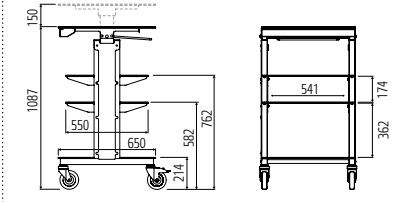
**Oberfläche:** Grundgestell Kunststoff-Pulver-beschichtet in RAL 9005 Tiefschwarz und RAL 5017 Verkehrsblau. Etagenplatten beschichtet in Weiß.

Mobiler Arbeitsplatz	Grundmodell
	
<b>Best.-Nr.</b>	06.15487.95-0000
Länge x Breite (mm)	650 x 641
Höhe (mm)	1.087 - 1.237
Rollen-Ø (mm)	125
Tragkraft pro Etage (kg)	30
Tragkraft gesamt (kg)	90

## Grundmodell inkl. mobiler Stromversorgung

**Hinweis:** Der Mobile Arbeitsplatz wird ohne Akku geliefert! Diese müssen separat bestellt werden! (siehe Zubehör)

### Ausführung MIT unterbrechungsfreier Stromversorgung (USV) bei Akkuwechsel

Mobiler Arbeitsplatz inkl. Systemplatte	SWI-400 USV EU	SWI-700 USV EU	SWI-400 USV UK	SWI-700 USV UK	SWI-700 USV UL
<b>Best.-Nr.</b> (Lieferung ohne Akku)	06.15487.95-0001	06.15487.95-0003	06.15487.95-0005	06.15487.95-0007	06.15487.95-0009
Wechselrichter Leistung	400 Watt	700 Watt	400 Watt	700 Watt	700 Watt
Zertifizierung	CE	CE	UKCA	UKCA	UL
Einsatzgebiet	EU	EU	UK	UK	Nordamerika
<b>Zubehör</b>					
Systemplatte (Ersatzbedarf)	77.96506.95-0001	77.96506.95-0003	77.96506.95-0005	77.96506.95-0007	77.96506.95-0009
Lithium-Ionen-Akku 6D, 22Ah	77.06754.95-3002	77.06754.95-3002	77.06754.95-3002	77.06754.95-3002	77.06754.95-3002
Ladestation für Wandmontage	77.51698.50-0000	77.51698.50-0000	77.01242.50-0000	77.01242.50-0000	77.38989.95-0000

### Ausführung OHNE unterbrechungsfreie Stromversorgung bei Akkuwechsel

Mobiler Arbeitsplatz inkl. Systemplatte	SWI-400 MFSD EU	SWI-700 MFSD EU	SWI-400 MFSD UK	SWI-700 MFSD UK	SWI-700 MFSD UL
<b>Best.-Nr.</b> (Lieferung ohne Akku)	06.15487.95-0002	06.15487.95-0004	06.15487.95-0006	06.15487.95-0008	06.15487.95-0010
Wechselrichter Leistung	400 Watt	700 Watt	400 Watt	700 Watt	700 Watt
Zertifizierung	CE	CE	UKCA	UKCA	UL
Einsatzgebiet	EU	EU	UK	UK	Nordamerika
<b>Zubehör</b>					
Systemplatte (Ersatzbedarf)	77.96506.95-0002	77.96506.95-0004	77.96506.95-0006	77.96506.95-0008	77.96506.95-0010
Lithium-Ionen-Akku 6D, 22Ah	77.06754.95-3002	77.06754.95-3002	77.06754.95-3002	77.06754.95-3002	77.06754.95-3002
Ladestation für Wandmontage	77.51698.50-0000	77.51698.50-0000	77.01242.50-0000	77.01242.50-0000	77.38989.95-0000

# Li-Ionen-Akku 6D

Jetzt mit noch längerer Lebensdauer

- > Leichtes Handling dank kompaktem Design
- > Geeignet für den Einsatz in Kalthallen
- > Intelligente Kapazitätsanzeige

**HINWEIS:**  
Der Lithium-Ionen-Akku darf nur in Verbindung mit Wanzl-Produkten eingesetzt werden!



Vorderseite



Rückseite

LITHIUM-IONEN-AKKU  
MODELL 6D



## Der Lithium-Ionen-Akku von Wanzl

**Temperaturbereich:** Der Akku kann in Kalthallen bei einer minimalen Temperatur von +2°C eingesetzt werden.\*

**Lebensdauer:** Wir garantieren nach 800 Vollladezyklen mindestens 80% der anfänglichen Kapazität.\*\*

## Kapazitätsanzeige

Dank des am Akku montierten SOC Indicators hat der Nutzer die verbleibende Akkuleistung immer im Blick.



\*unter Berücksichtigung der bestimmungsgemäßen Verwendung

\*\* Gewährleistungszeitraum: 12 Monate



# Li-Ionen-Akku 6D

**Die Li-Ionen-Akkus der Serie 6D sind leistungsstärker, leichter und kompakter als ihre Vorgänger.**

**Komfortables Handling:** Der Slide-in-Mechanismus mit One-Hand-Release und automatischer Verriegelung sorgt für eine noch schnellere Anbindung an den Wechselrichter.

**Praktisch:** Der Akku verfügt über eine Schnittstelle zum Auslesen von Wartungs- und Betriebsdaten.





## Ladestation

**Die Ladestation besteht aus** einer Wandhalterung mit einer Slide-in-Halterung für den 6D-Akku und einem integrierten Ladegerät.



Li-Ion-Akku	Modell 6D
	
<b>Best.-Nr.</b>	77.06754.95-3002
Länge x Breite x Höhe (mm)	157 x 109 x 252
Gewicht (kg)	5,1
Kapazität (Ah)	22
Temperaturbereich (°C)	+2° bis +35°
Spannung (V DC)	25,2
Max. Entladestrom (A)	30
Min. Entladestrom (A)	0,3
Lebensdauer (Vollladezyklen)	>800

Wandhalterung mit Ladegerät	für EU	für UK	für Nordamerika
			
<b>Best.-Nr.</b>	77.51698.50-0000	77.01242.50-0000	77.38989.95-0000
Länge x Breite x Höhe (mm)	376 x 172 x 283	376 x 172 x 283	376 x 172 x 283
Zertifizierung	CE	UKCA	UL
Stecker-Typ	Europastecker Typ C	Commonwealth-Stecker Typ G	NEMA-1-(Typ A)

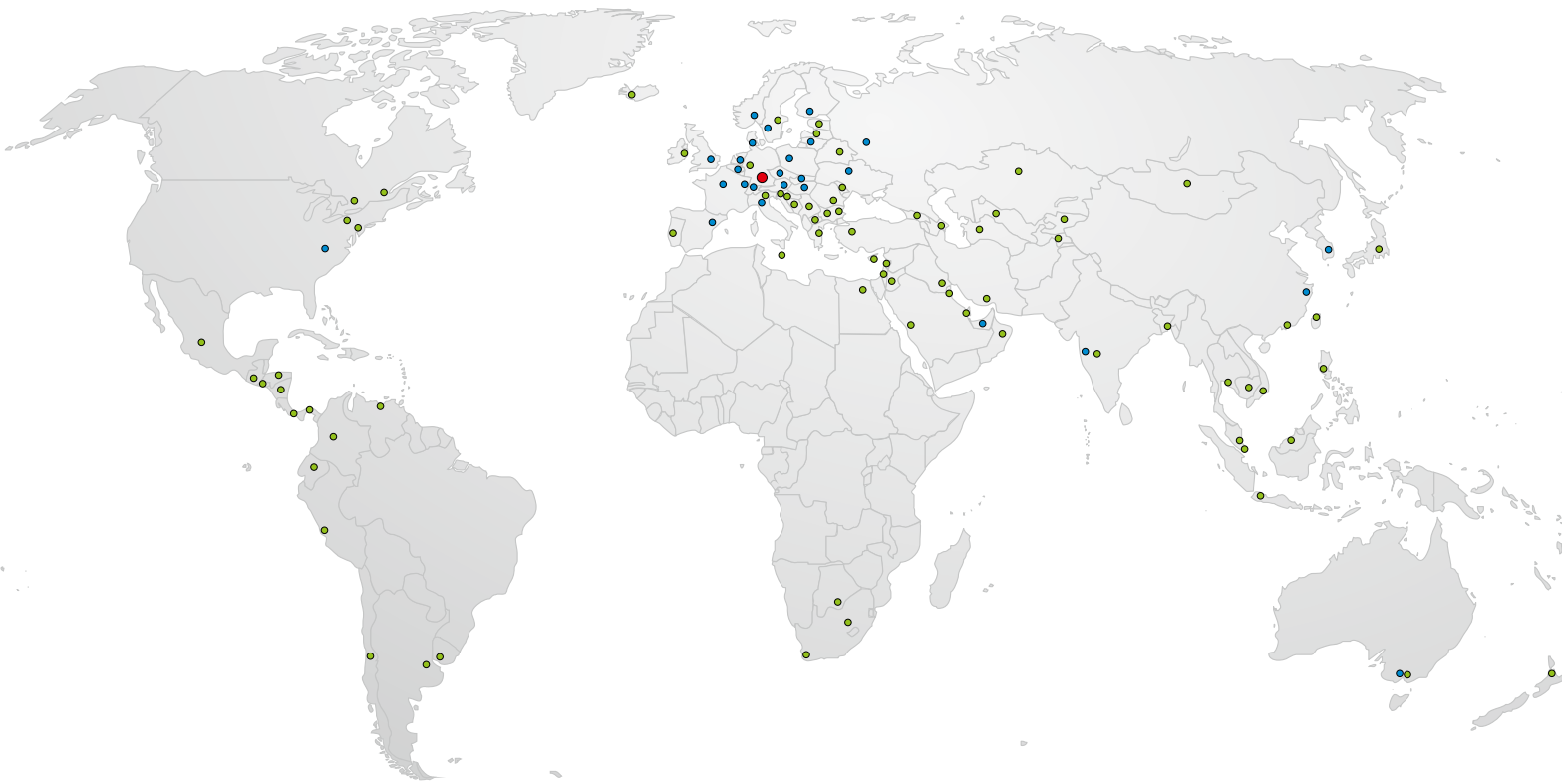

**Wanzl weltweit**

- **Hauptsitz**
- Niederlassungen
- Vertretungen



**DEUTSCHLAND**  
Wanzl GmbH & Co. KGaA  
Rudolf-Wanzl-Straße 4  
89340 Leipheim

Phone +49 (0) 8221 / 729-0

info@wanzl.com

www.wanzl.com

**ÖSTERREICH**  
Wanzl Gesellschaft mbH  
Fachmarktstraße 10  
2334 Vösendorf

Phone +43 (0) 1 / 6162546

at@wanzl.com

www.wanzl.com

**SCHWEIZ**  
Wanzl (Schweiz) AG  
Industrie Hegi 2  
9425 Thal

Phone +41 (0) 71 / 886 90 10

info.ch@wanzl.com

www.wanzl.com